

# Thais

By: **Marcello Ziliani**

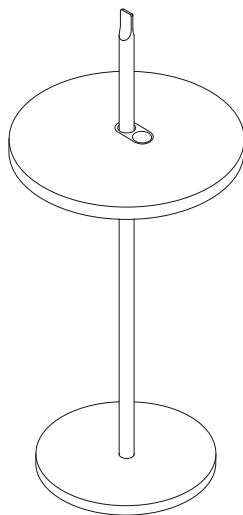
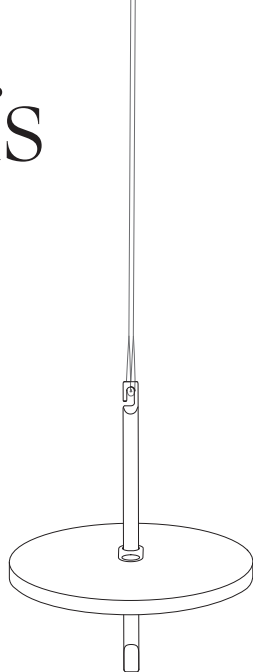

**Platek** outdoor  
lighting

#### **Assembly instructions**

IT Istruzioni di montaggio

DE Installationsanweisungen

FR Instructions d'assemblage

ES Instrucciones de montaje

AR تعليمات التركيب

# Guidelines for installation

Raccomandazioni per l'installazione  
Installationsempfehlungen  
Recommandations pour l'installation  
Recomendaciones para la instalación

توصيات التركيب

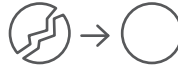

## IT Installazione e messa in servizio

È obbligatorio che l'installazione e la messa in servizio dell'apparecchio vengano effettuate da personale qualificato nel rispetto delle norme vigenti.

## EN Installation and start-up

It is mandatory that the installation and start-up of the appliance be carried out by qualified personnel in accordance with the applicable regulations.

## DE Installation und Inbetriebnahme

Es ist zwingend erforderlich, dass die Installation und Inbetriebnahme des Geräts von qualifiziertem Personal gemäß den geltenden Vorschriften durchgeführt wird.

## FR Installation et mise en service

L'installation et la mise en service de l'appareil doivent obligatoirement être effectuées par du personnel qualifié, conformément aux réglementations en vigueur.

## ES Instalación y puesta en marcha

Es obligatorio que la instalación y puesta en marcha del aparato sean realizadas por personal cualificado de acuerdo con la normativa vigente.

## AR تركيب وتجهيز الجهاز للتشغيل :

يرجى العلم بأنه من الضروري أن يقوم شخص متخصص بتركيب وتجهيز الجهاز للتشغيل. حيث أنه من المهم اتباع المعايير عند التركيب

## IT Sostituzione modulo led e cavo di alimentazione

Qualora presenti, e se necessario, la sostituzione del modulo LED e del cavo di alimentazione deve essere effettuata esclusivamente dal costruttore. Pertanto, si suggerisce di contattare il proprio rivenditore.

## EN Replacement of LED module and power supply cable

If available, and if necessary, replacement of the LED module and power cable should only be carried out by the manufacturer. It is therefore recommended to contact the retailer.

## DE LED-Modul und Netzkabel austauschen

Falls vorhanden und falls erforderlich, darf der Austausch des LED-Moduls und des Netzkabels nur vom Hersteller vorgenommen werden. Es wird daher empfohlen, dass Sie sich an Ihren Händler wenden.

## FR Remplacement du module LED et du câble d'alimentation électrique

S'il est présent, et si nécessaire, le remplacement du module LED et du câble d'alimentation doit être effectué par le fabricant uniquement. Par conséquent, il est conseillé de contacter son revendeur.

## ES Reemplazo de módulo led y cable de alimentación

En el caso de que haya módulo LED y cable de alimentación y si es necesaria la sustitución solo el fabricante deberá reemplazarlos. Por lo tanto, le aconsejamos que se comunique con su distribuidor.

AR استبدال وحدة الليد وكابل التيار الكهربائي : إذا توجب استبدال وحدة الليد وكابل التشغيل يجب استبدالهم باخرين عن طريق الشركة المنتجة ولذلك يرجى الاتصال بالمورد

## IT Sostituzione schermo

Sostituire lo schermo dell'apparecchio qualora fosse danneggiato prima di utilizzarlo.

## EN Screen replacement

Replace the screen of the device if it is damaged before using it.

## DE Ersetzen des Bildschirms

Ersetzen Sie den Bildschirm des Geräts, wenn er beschädigt ist, bevor Sie es benutzen.

## FR Remplacement de l'écran

Remplacez l'écran de l'appareil s'il est endommagé avant de l'utiliser.

## ES Reemplazo de pantalla

Reemplace la pantalla del dispositivo si está dañada antes de usarlo.

## AR استبدال شاشة الجهاز: يرجى

استبدال شاشة الجهاز في حال تعرضها للتلف قبل بداية الاستخدام

## IT Manutenzione

Pulire periodicamente gli apparecchi rimuovendo gli accumuli di sporco che possono depositarsi sulle griglie o sulle teste delle viti.

## EN Maintenance

Clean the devices periodically by removing dirt build-up that may settle on the grids or screw heads.

## DE Wartung

Reinigen Sie die Leuchten regelmäßig, indem Sie Schmutzansammlungen auf den Gittern oder Schraubenköpfen entfernen.

## FR Entretien

Nettoyez périodiquement les appareils en éliminant les accumulations de saleté qui peuvent se déposer sur les grilles ou les têtes de vis.

## ES Mantenimiento

Limpie periódicamente los aparatos eliminando las acumulaciones de suciedad que puedan depositarse en las rejillas o en las cabezas de los tornillos.

## AR الصيانة: يجب تنظيف الاجهزه

بشكل دوري عن طريق ازاله الاتربه او الاوساخ التي من الممكن ان تلتصق بشبكة الجهاز او رؤوس المسامير المثبتة له



#### IT Istruzioni per la pulizia dell'apparecchio

Per la pulizia degli apparecchi utilizzare detergenti neutri non aggressivi o abrasivi ed evitare il contatto tra liquidi e componenti elettrici.

#### EN Instructions for device cleaning

When cleaning the devices, use neutral, non-aggressive or abrasive cleaning agents and avoid contact between liquids and electrical components.

#### DE Anleitung zur Reinigung des Gerats

Verwenden Sie bei der Reinigung der Gerate neutrale, nicht aggressive oder scheuernde Reinigungsmittel und vermeiden Sie den Kontakt zwischen Flussigkeiten und elektrischen Komponenten.

#### FR Instructions pour le nettoyage de l'appareil

Lors du nettoyage de ces equipements, utiliser des produits de nettoyage neutres, non agressifs ou abrasifs et evitez tout contact entre les liquides et les composants electriques.

#### ES Instrucci3n para la limpieza del aparato

Para limpiar los aparatos, utilice detergentes neutros no agresivos o abrasivos y evite el contacto entre lquidos y componentes elctricos.

AR كيميائي تنظيف الجهاز: يرجى مراعاة انه لا يجب استخدام مساحيق ذات طبيعة قوية وتجنب ملامسه وسائل التنظيف للاجزاء الكهربائي



#### IT Evitare il contatto con sostanze chimiche

Nessuna parte dell'apparecchio deve stare a contatto diretto con sostanze chimiche aggressive (es. fertilizzanti, diserbanti, etc).

#### EN Avoid contact with chemicals

No part of the device should be in direct contact with aggressive chemicals (e.g. fertilisers, herbicides, etc.).

#### DE Vermeiden Sie den Kontakt mit Chemikalien

Kein Teil des Gerats sollte in direktem Kontakt mit aggressiven Chemikalien (z.B. Dungemitteln, Herbiziden, etc.) stehen.

#### FR Eviter le contact avec les produits chimiques

Aucune partie de l'appareil ne doit etre en contact direct avec des produits chimiques agressifs (par exemple, engrais, herbicides, etc.).

#### ES Evite el contacto con productos qumicos

Ninguna parte del aparato debe estar en contacto directo con productos qumicos agresivos (por ejemplo, fertilizantes, herbicidas, etc.).

AR يرجى تجنب ملامسه المواد الكيميائي القوية: ممنوع وضع المواد الكيميائي بشكل مباشر على اجزاء الجهاز مثال الاسمدة ومبيدات الاحشاب



#### IT Rischio alte temperature

Alte temperature ambientali provocate da particolari condizioni climatiche o da altre fonti di calore possono ridurre la durata e l'efficienza della componentistica o del modulo LED.

#### EN High temperature risk

High environmental temperatures caused by particular climatic conditions or other heat sources may reduce the life and efficiency of the components or the LED module.

#### DE Risiko hoher Temperaturen

Hohe Umgebungs-temperaturen, die durch besondere Wetterbedingungen oder andere Warmequellen verursacht werden, k3nnen die Lebensdauer und Effizienz der Komponenten oder des LED-Moduls verringern.

#### FR Risque de temperature elevee

Les temperatures environnementales elevees dues a des conditions climatiques particulieres ou a d'autres sources de chaleur peuvent reduire la duree de vie et l'efficacite des composants ou du module LED.

#### ES Riesgo de alta temperatura

Las altas temperaturas ambientales provocadas por condiciones climaticas particulares u otras fuentes de calor pueden reducir la vida til y la eficiencia de los componentes de lm3dulo LED.

AR خطوره درجات الحرارة المرتفعه: درجات الحرارة المرتفعه سواء بسبب الطقس الحار او بسبب اي مصدر حراري اخر من الممكن ان تقلل من كفاءه واداء اجزاء الجهاز وفوتوح اليبد



#### IT Consultare le istruzioni d'uso

Conservare le istruzioni di montaggio per eventuali operazioni di manutenzione o smontaggio da parte del personale qualificato.

#### EN Refer to operating instructions

Keep the assembly instructions for possible maintenance or disassembly by qualified personnel.

#### DE Gebrauchsanweisung konsultieren

Bewahren Sie die Montageanleitung fur eine eventuelle Wartung oder Demontage durch qualifiziertes Personal auf.

#### FR Consultez les instructions d'utilisation

Conservez les instructions de montage pour un eventuel entretien ou demontage par du personnel qualifie.

#### ES Consulte las instrucciones de uso

Guarde las instrucciones de montaje para cualquier operaci3n de mantenimiento o desmontaje por parte de personal cualificado.

AR الرجوع الى تعليمات التشغيل: يجب الاحتفاظ بتعليمات التركيب في حاله الحاجة لعمل صيانه او فك اي جزء من الجهاز لاعطائه للفني المختص اثناء عمليه الصيانه

# Data sheet

## Technical drawing

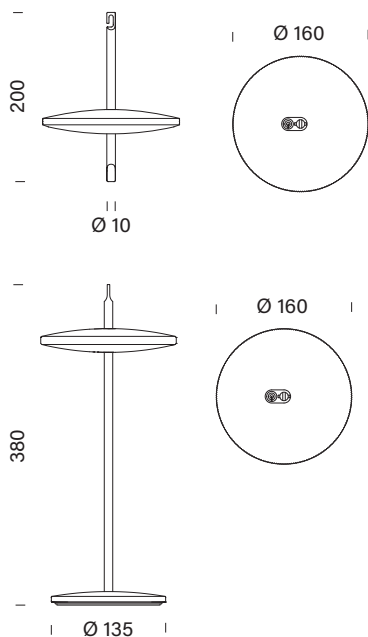

## Certificates



## Technical data

	pendant	portables
<b>Lights</b>	white LED	white LED
<b>Power supply Unit</b>	USB C	USB C
<b>Source power</b>	2 W	2 W
<b>Class</b>	◆	◆
<b>Dimmable</b>	STEP - HOLD TO DIM	STEP - HOLD TO DIM
<b>Autonomy</b>	8 h	8 h
<b>IP</b>	65	65
<b>IK</b>	06	06
<b>Weight</b>	1,10 Kg	2,60 Kg

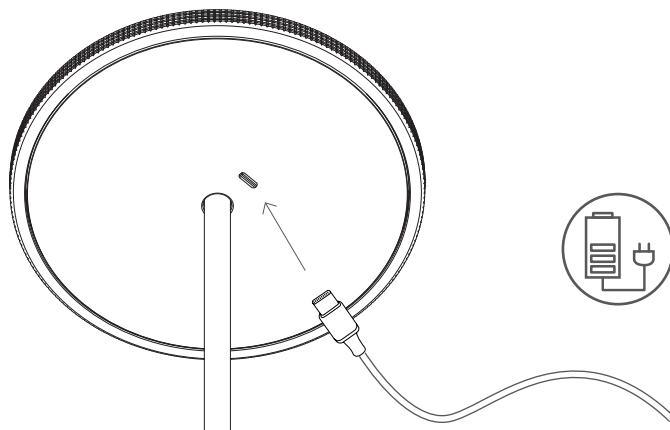

# Charge

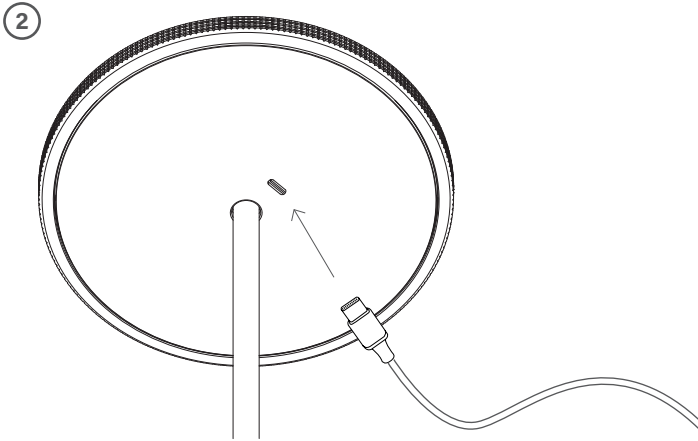
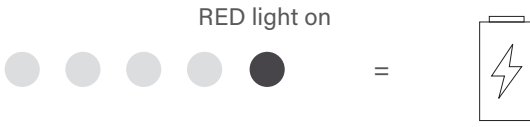

all GREEN lights on



=



3

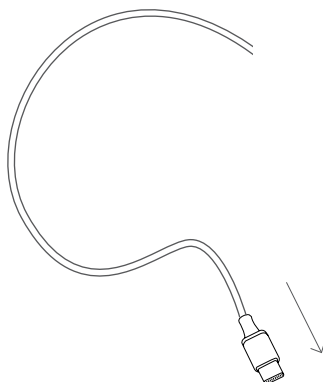
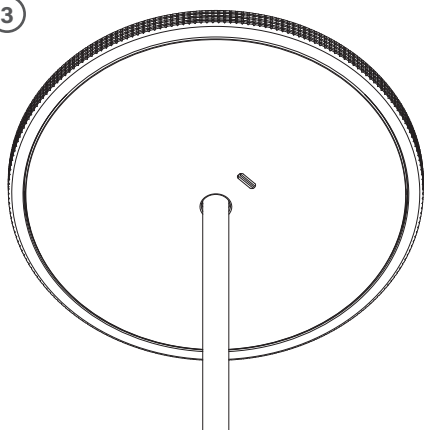

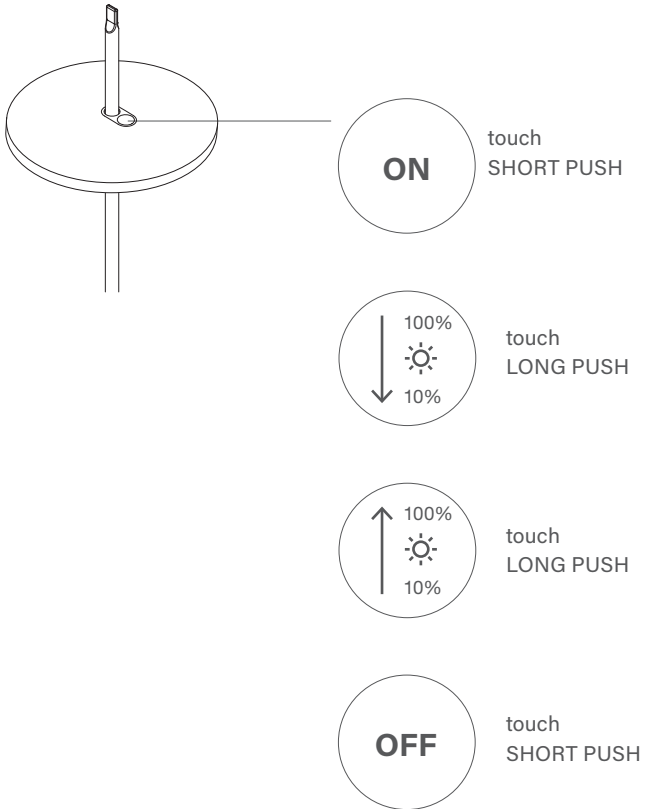

BEFORE: **HOLD-TO-DIM DIMMER**

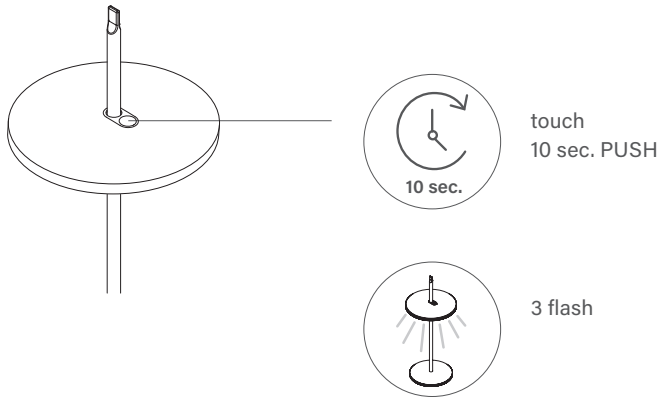

AFTER: **STEP DIMMER**

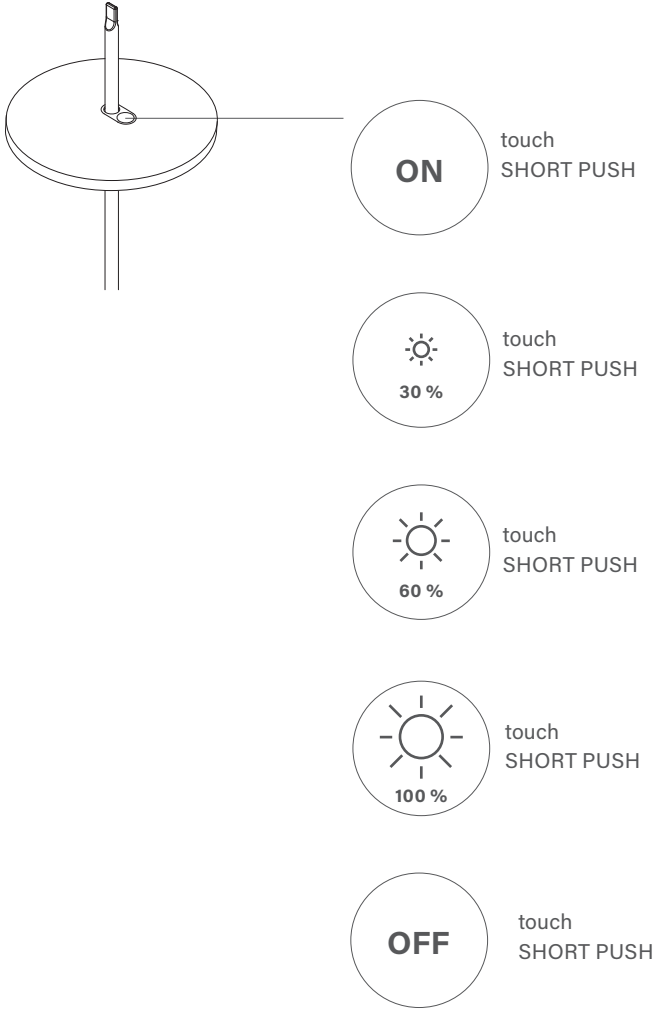

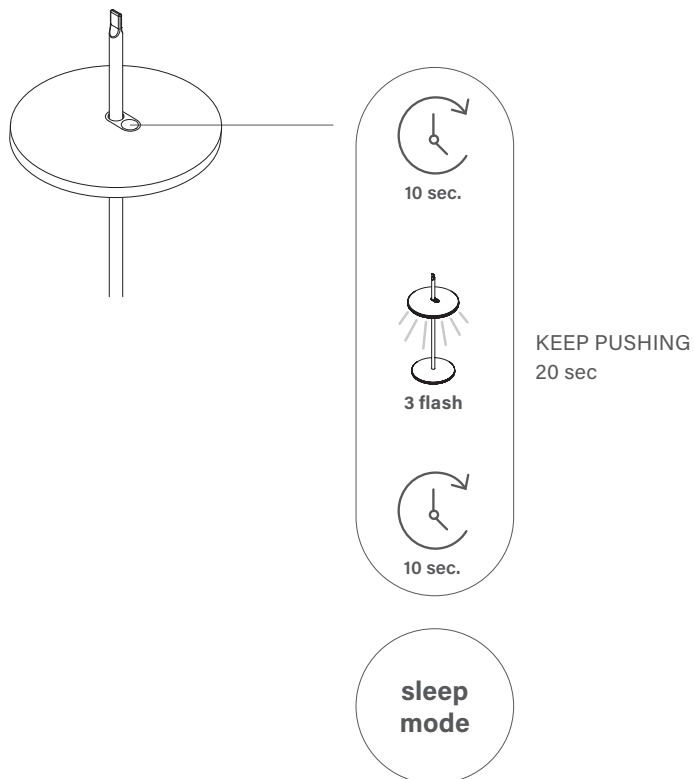

## Power on

---



Back to **page 5**

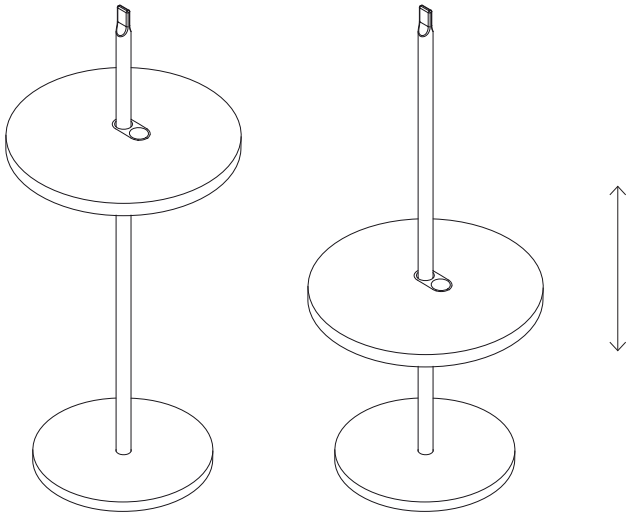

# Pendant

---

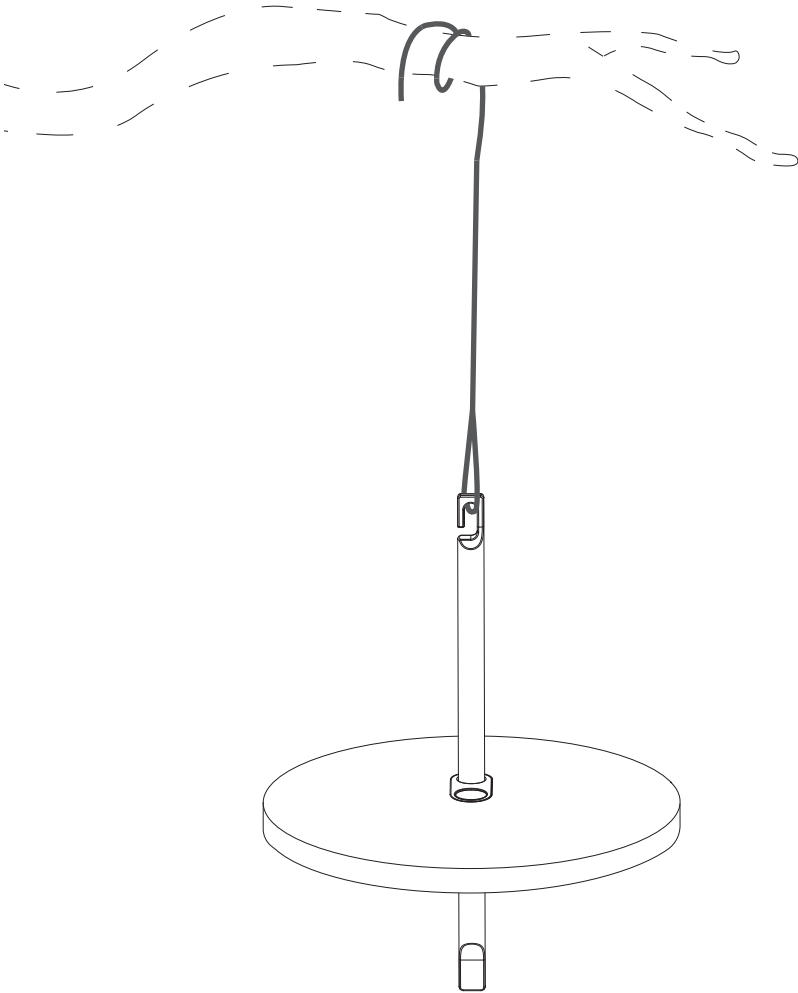

# Waste Electrical and Electronic Equipment

Rifiuti di apparecchiature elettriche ed elettroniche

Elektrische und elektronische Altgeräte

Déchets d'équipements électriques et électroniques

Residuos de aparatos eléctricos y electrónicos

مخلفات الاجهزه الكهربائيه والالكترونيه



**IT DIRETTIVA 2002/96/CE (Rifiuti di Apparecchiature Elettriche ed Elettroniche - RAEE)**

## INFORMAZIONI AGLI UTENTI:

L'etichetta con il cassonetto barrato presente sul prodotto indica che il prodotto non deve essere smaltito tramite la procedura normale di smaltimento dei rifiuti domestici. Per evitare eventuali danni all'ambiente e alla salute umana separare questo prodotto da altri rifiuti domestici in modo che possa venire riciclato in base alle procedure di rispetto ambientale. Per maggiori dettagli sui centri di raccolta disponibili, contattare l'ufficio governativo locale o il rivenditore del prodotto.

**EN DIRECTIVE 2002/96/EC (on waste electrical and electronic equipment WEEE)**

## INFORMATION TO USERS:

The crossed-out wheeled bin label on the product indicates that the product should not be disposed of using the normal household waste disposal procedure. To avoid possible damage to the environment and human health, separate this product from other household waste so that it can be recycled according to environmentally friendly procedures. For details of available collection facilities, contact your local government office or the retailer of your product.

**DE RICHTLINIE 2002/96/EG (Elektro- und Elektronik-Altgeräte - WEEE)**

## BENUTZER-INFORMATION:

Das Etikett mit der durchgestrichenen Mülltonne auf dem Produkt weist darauf hin, dass das Produkt nicht über den normalen Hausmüll entsorgt werden darf. Um mögliche Schäden für die Umwelt und die menschliche Gesundheit zu vermeiden, trennen Sie dieses Produkt von anderen Haushaltsabfällen, damit es nach umweltfreundlichen Verfahren wiederverwertet werden kann. Einzelheiten zu den verfügbaren Rücknahmestellen erfahren Sie bei Ihrer örtlichen Behörde oder dem Händler des Produkts.

**FR DIRECTIVE 2002/96/CE (Déchets d'équipements électriques et électroniques - DEEE)**

## INFORMATION POUR L'UTILISATEUR :

L'étiquette de la poubelle à roulettes barrée sur le produit indique que le produit ne doit pas être éliminé selon la procédure normale d'élimination des déchets ménagers. Pour éviter tout dommage éventuel à l'environnement et à la santé humaine, séparez ce produit des autres déchets ménagers afin qu'il puisse être recyclé selon des procédures respectueuses de l'environnement. Pour plus de détails sur les installations de collecte disponibles, contactez votre bureau gouvernemental local ou le détaillant de votre produit.

**ES DIRECTIVA 2002/96/CE (Residuos de Aparatos Eléctricos y Electrónicos - RAEE)**

## INFORMACIÓN PARA USUARIOS:

La etiqueta con el cubo de basura tachado en el producto indica que el producto no debe desecharse mediante el procedimiento habitual de eliminación de residuos domésticos. Para evitar cualquier daño al medio ambiente y la salud humana, separe este producto de otros desechos domésticos para que pueda reciclarse de acuerdo con los procedimientos de cumplimiento ambiental. Para obtener más información sobre los centros de recogida disponibles, comuníquese con las autoridades locales o el distribuidor del producto.

AR قاتن الاتحاد الأوروبى لعام  
2002/96 لمخلفات الاجهزه  
الكهربائيه والالكترونيات:  
-معلومات للمستخدم:  
- الملصقات الموجوده على  
الحاويه تشير الى انه لا يجب  
التخلص من المنتج من خلال  
الطريقه الاعتياديه للتخلص من  
النفايات المنزليه - لتجنب اي  
ضرر بيئي او لصحه الانسان  
يجب فصل المنتج عن النفايات  
الاخري فقط حينها من الممكن  
اعاده تدوير المنتج بناء على  
الاجراءات المتبعه لحمايه البيئه  
- لاي استفسارات اخري عن  
مراكز التجميع يرجى الاتصال  
بالمكاتب الحكوميه المسوله

## Certification



Certificate N. EN 1448

ISO 14001  
Certification

Number EN 1448



Certificate N. 8383

ISO 9001  
Certification

Number EN 8383

[platek.eu/certification](http://platek.eu/certification)

## Warranty

This document is available for  
download from our website



**Platek Srl**

Registered Office: Via Paderno, 19  
Head Office: Via Marrocco, 4  
25050—Rodengo Saiano (BS), Italy  
P.Iva 03320290178  
C.F. 03007130176

+39 030 68 18 201

info@platek.eu  
www.platek.eu

**Follow us**

youtube.com/platek  
pinterest.it/platek  
linkedin.it/platek  
instagram.com/platek  
facebook.com/platek

**Find us**

bimobject.com/platek  
archiproducts.com/platek  
architonic.com/platek  
archilovers.com/platek

**Information**

The data in this document are valid on the  
print date. Any updates are available on our  
website [www.platek.eu](http://www.platek.eu)